

Descrizione dei pezzi di ricambio serie F - FL

Per ordinazioni indicare il numero di riferimento e tipo del motore

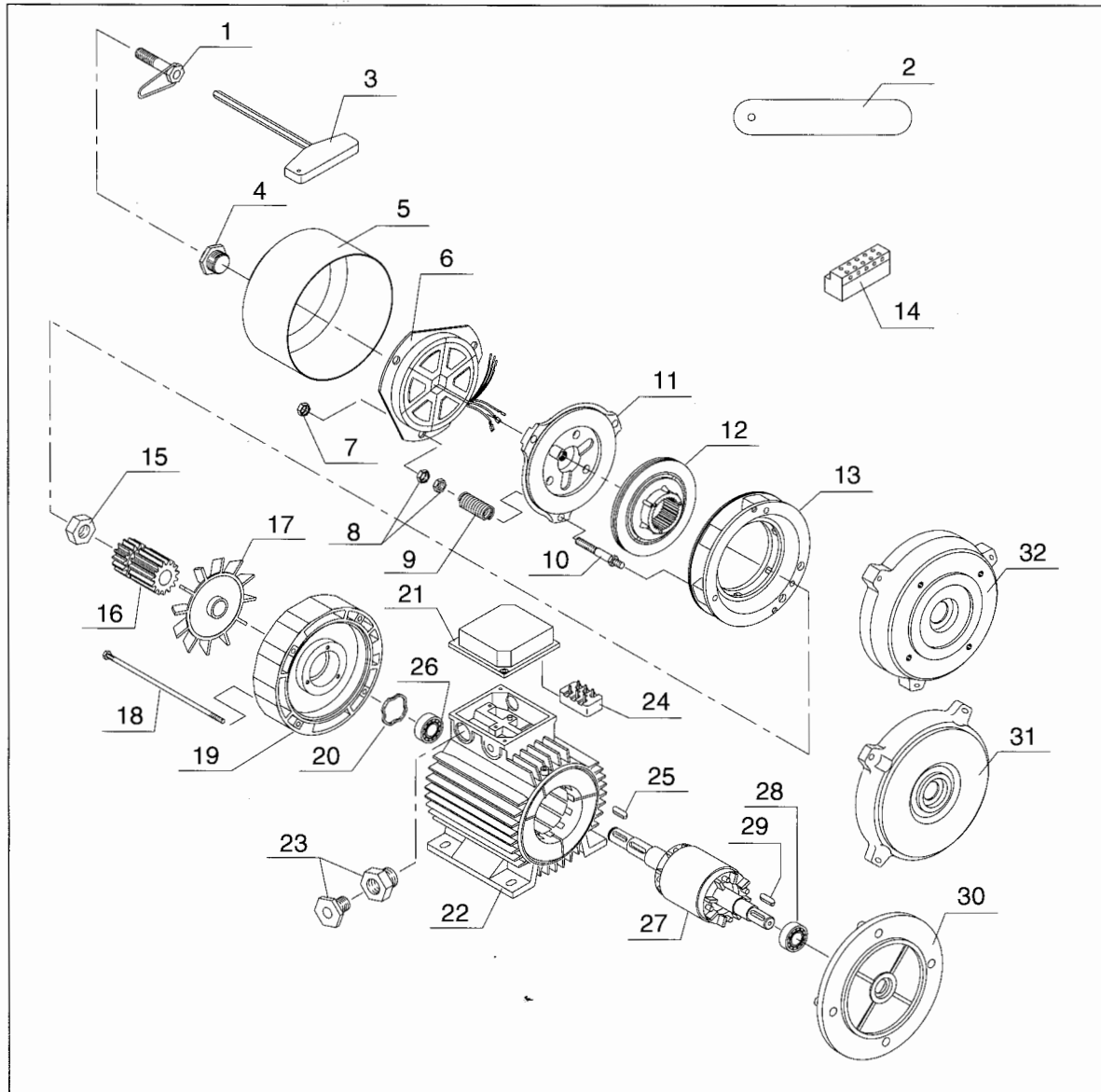

- | | |
|--|---|
| 1 Vite di sbloccaggio manuale | 18 Tirante con dadi |
| 2 Spessimetro mm 0,3 | 19 Scudo lato freno |
| 3 Chiave rotazione manuale | 20 Anello compensatore |
| 4 Vite blocca cuffia | 21 Scatola morsettiera singola o doppia |
| 5 Cuffia protezione freno | 22 Carcassa motore |
| 6 Elettromagnete trifase (o monofase D.C.) | 23 Bocchettone |
| 7 Dado bloccamagnete | 24 Morsettiera |
| 8 Dadi di regolazione | 25 Chiavetta lato freno |
| 9 Molla freno | 26 Cuscinetto lato freno |
| 10 Colonna di guida | 27 Gruppo albero rotore |
| 11 Ancora mobile | 28 Cuscinetto lato comando |
| 12 Disco freno | 29 Chiavetta lato comando |
| 13 Convogliatore con pista d'attrito | 30 Scudo a flangia B5 |
| 14 Raddrizzatore (semionda o onda intera) | 31 Scudo anteriore |
| 15 Anello seeger o dado blocca ingranaggio | 32 Scudo a flangia B14 |
| 16 Mozzo dentato | |
| 17 Ventola | |